

# Inselrundfahrt

Sterna und der Kleine Stern fahren in einer Achterschleife um die beiden Inseln.  
Hilf ihnen und zeichne ihnen den Weg vor!

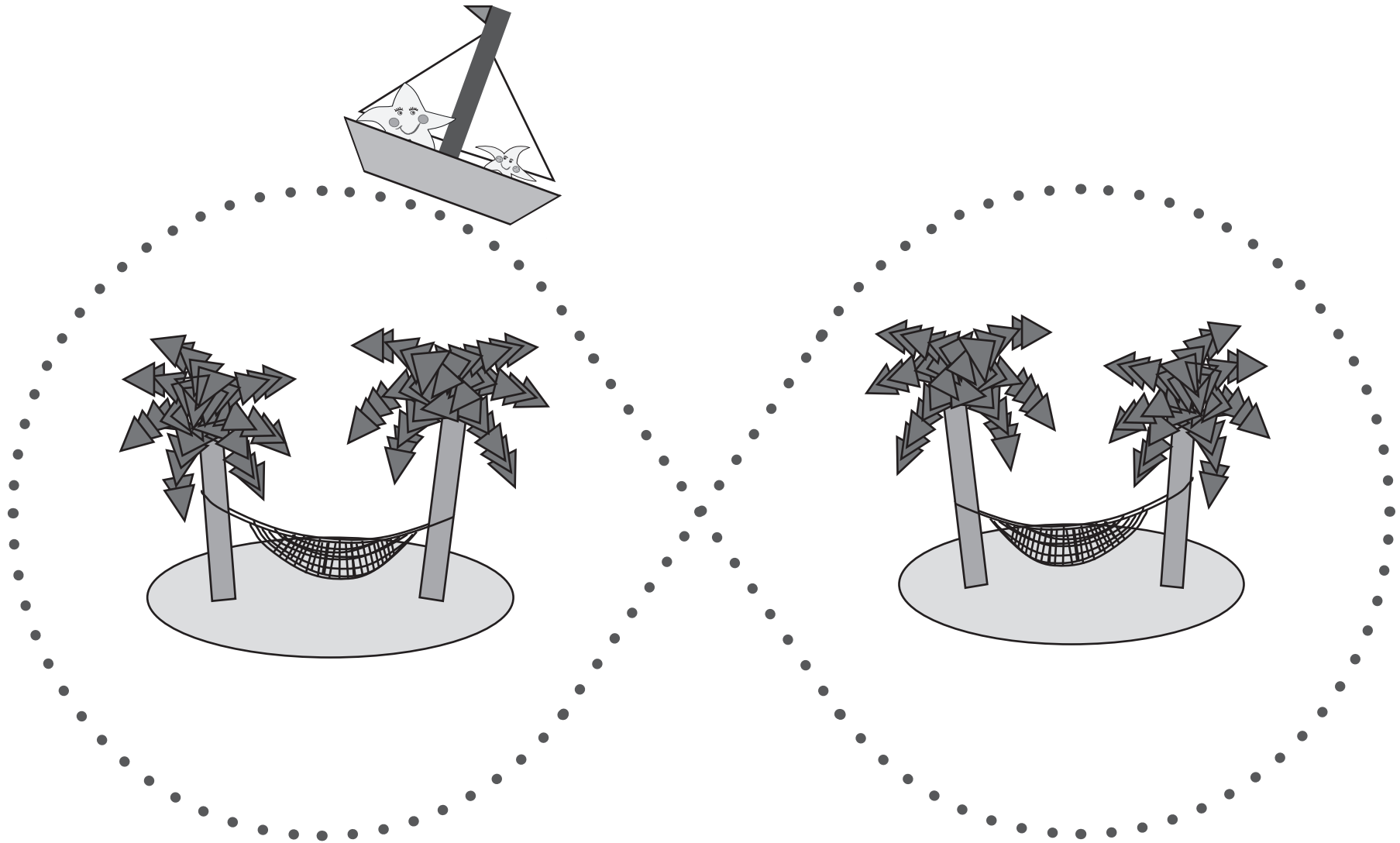

# *Trag den Strahlen in die Welt!*

Finde dein Sternengefühl und lasse den Leuchtturm strahlen! Zeichne so viele Strahlen, wie du kannst.

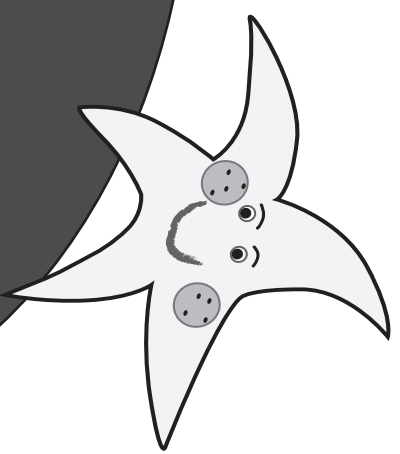
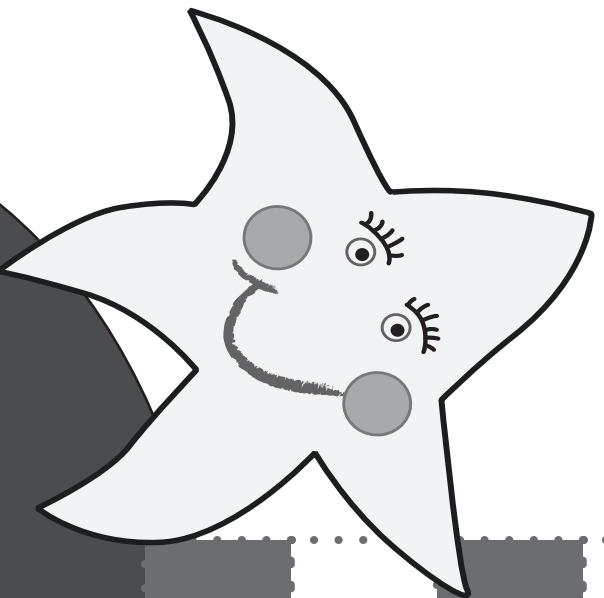
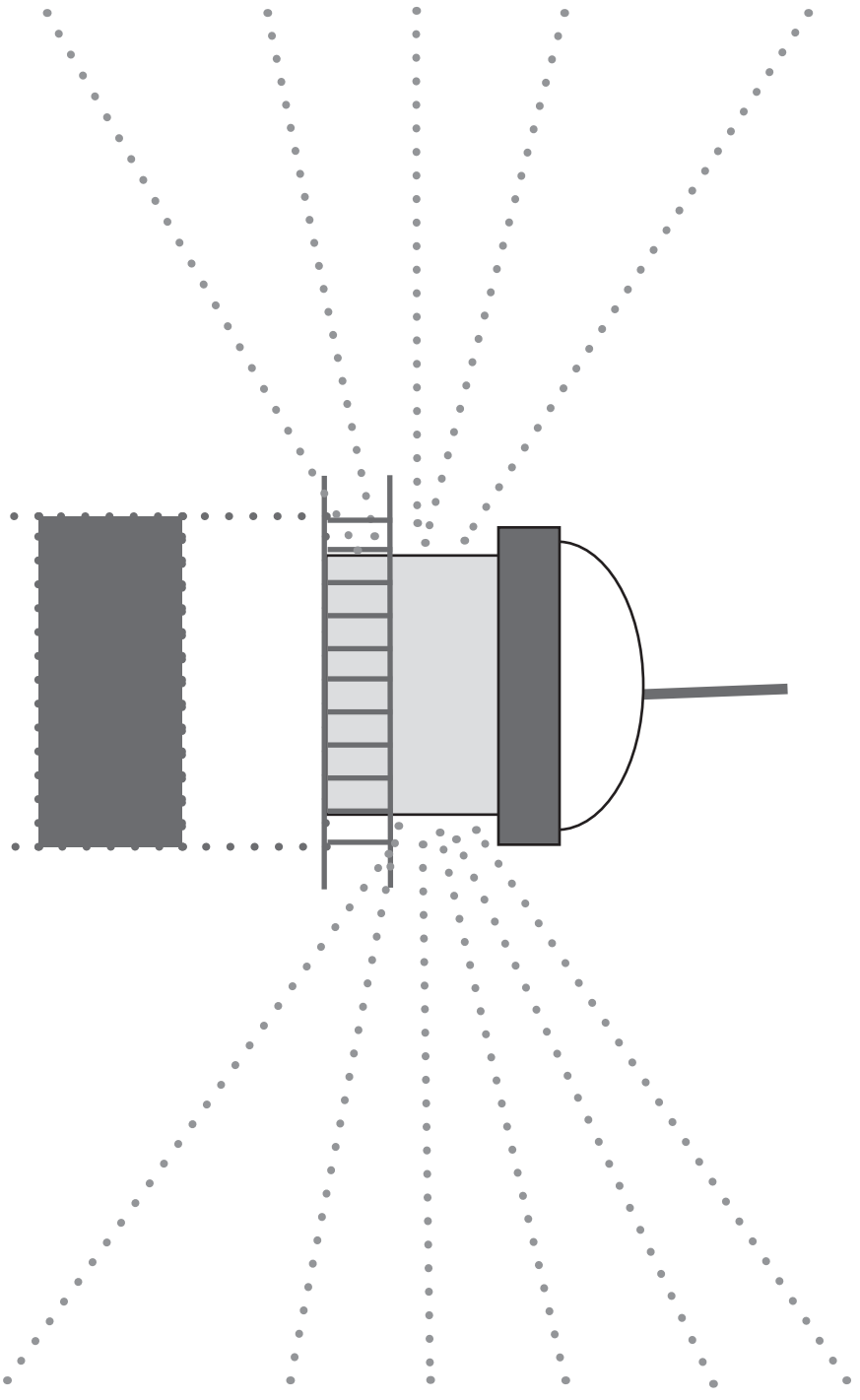

# Der Sternexpress

Kennst du die Übung „Sternenexpress“? Setzt euch hintereinander und berührt den anderen auf dem Rücken und macht die Glückspunkt-Methode. Wenn ihr alle entspannt seid und viel Freude habt, dann darfst du den Sternexpress nachzeichnen!

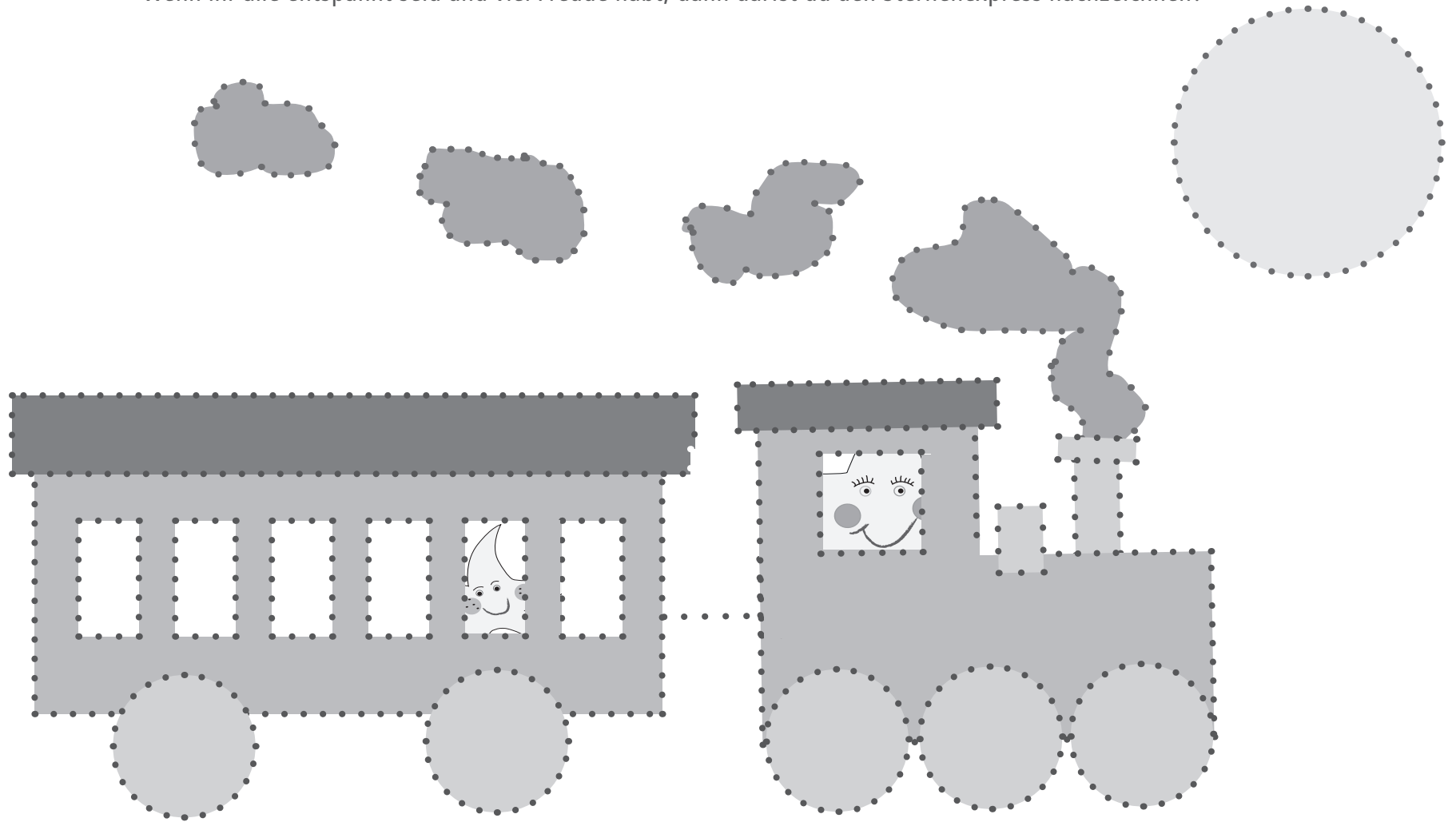

# Der Glückssterne-Express

Damit der Glückssterne-Express bei Sterna und dem Kleinen Stern ankommt, musst du nur noch die Gleise zeichnen.  
Und dann geht es ab ins Sternengefühl!

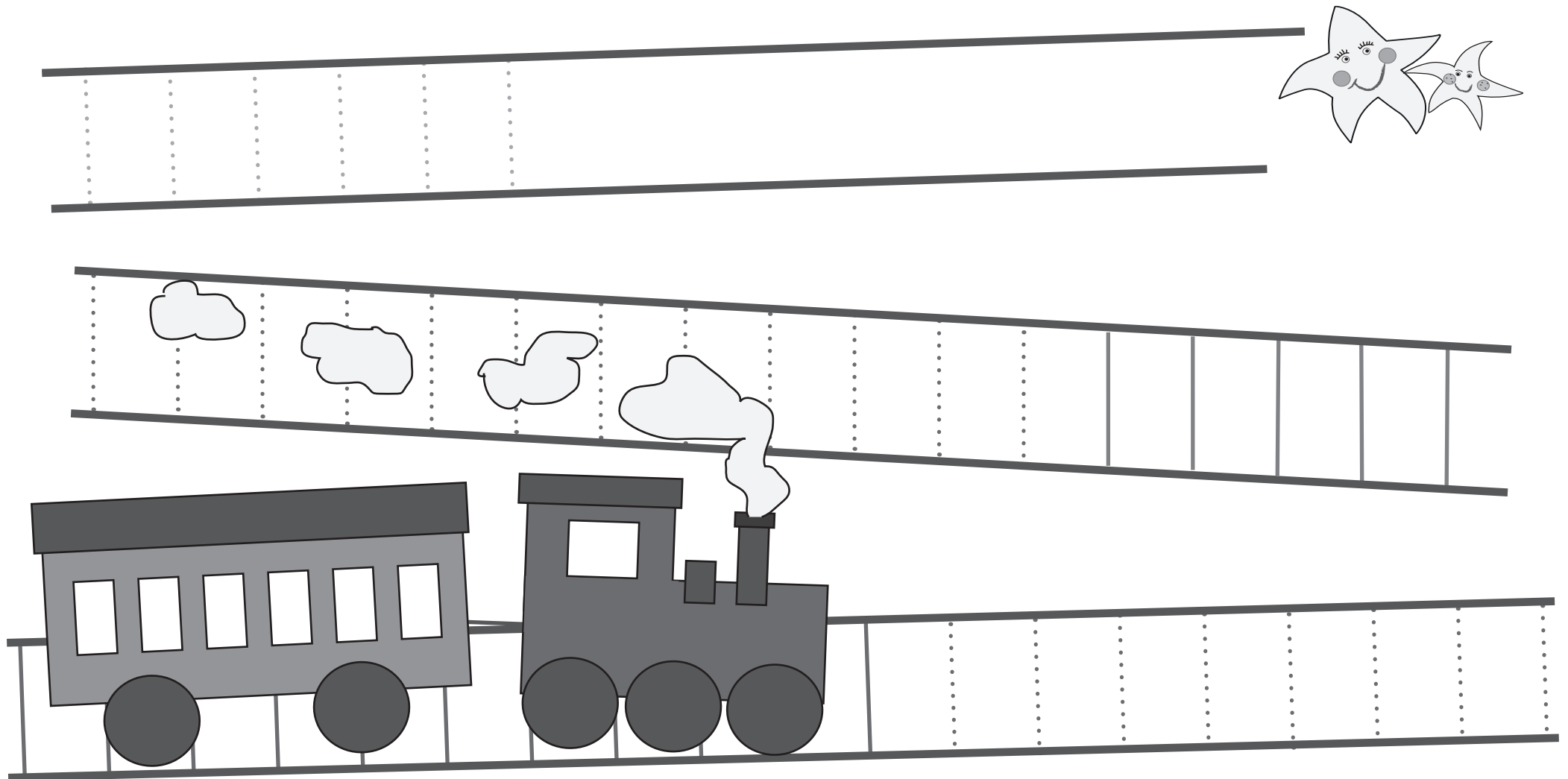

# Ein Freund aus dem Wasser

Sterna und der Kleine Stern besuchen ihren Freund Fredo Fisch.  
Zeichne seine Schuppen nach!

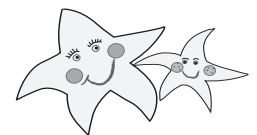
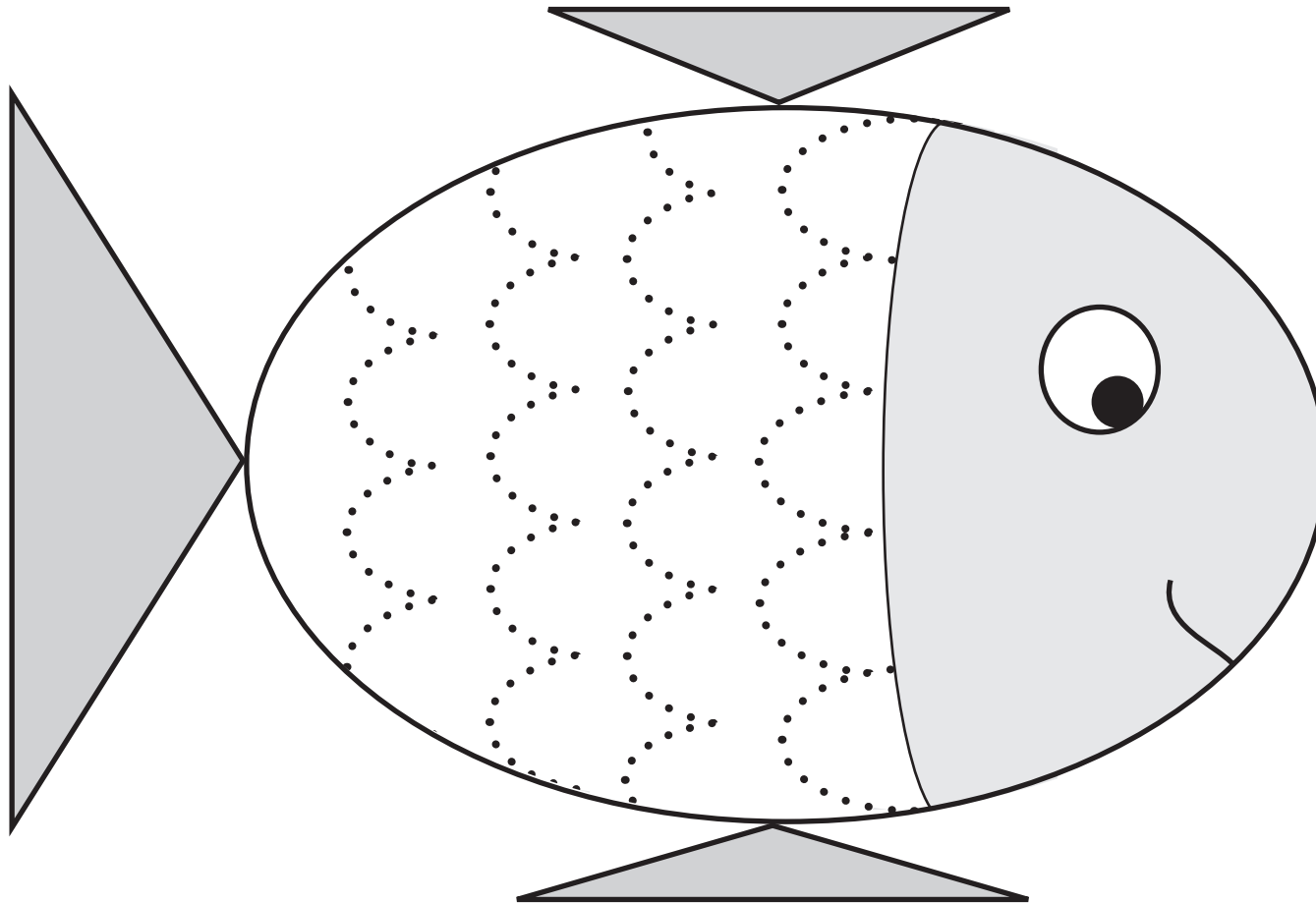

# Ein Wohlfühlort

Schließe die Augen und stelle dir deinen Wohlfühlort vor! Zeichne anschließend die Welle der Glückssterne-Insel nach!

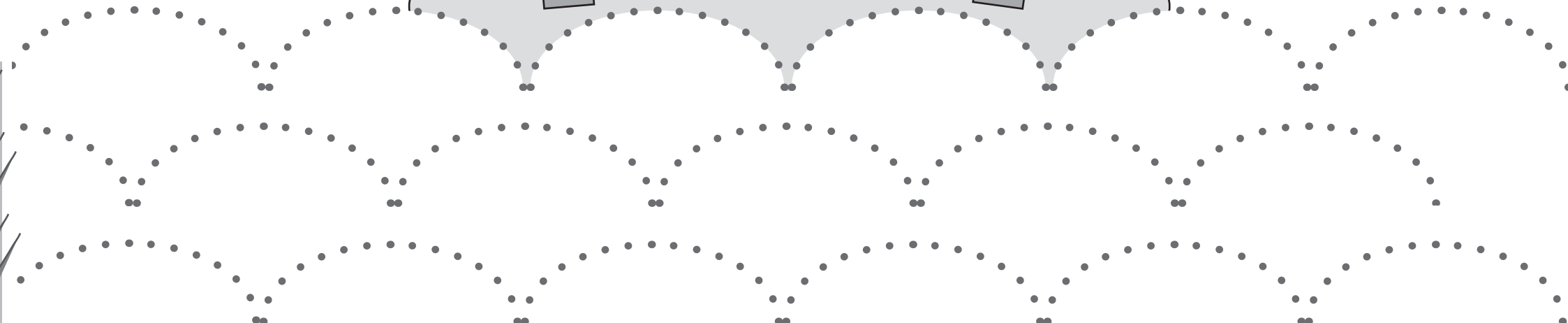
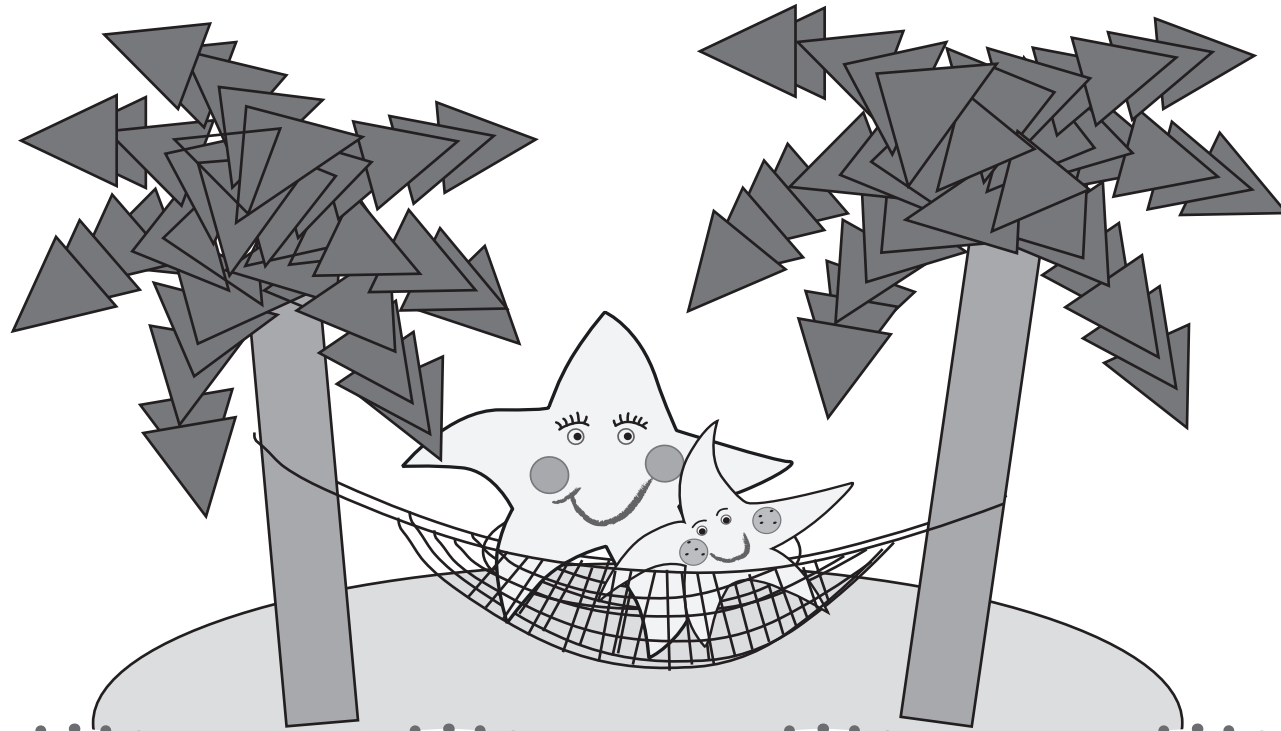

# Bootsfahrt

Sterna und der Kleine Stern wollen mit dem Boot zu ihrer Wohlfühlinsel reisen.  
Hilf ihnen dabei, dass Boot fertig zu machen, indem du die Linien nachzeichnest!

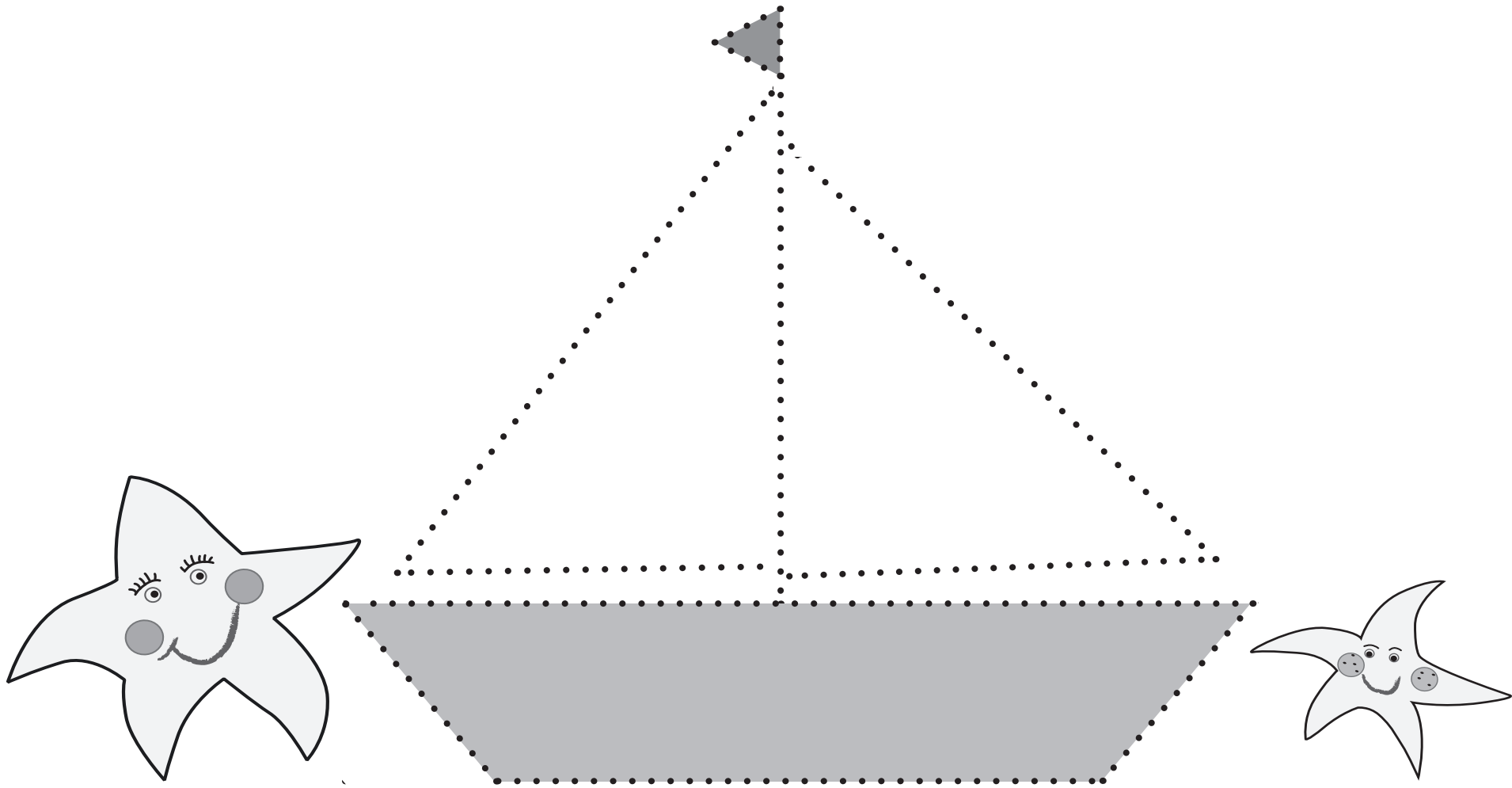

# Auf dem Weg zum Wohlfühlort

Sterna und der Kleine Stern starten die Fahrt zu ihrem Wohlfühlort.  
Mit ihrem Boot müssen sie viele Wellen überwinden. Zeichne die Wellen nach!

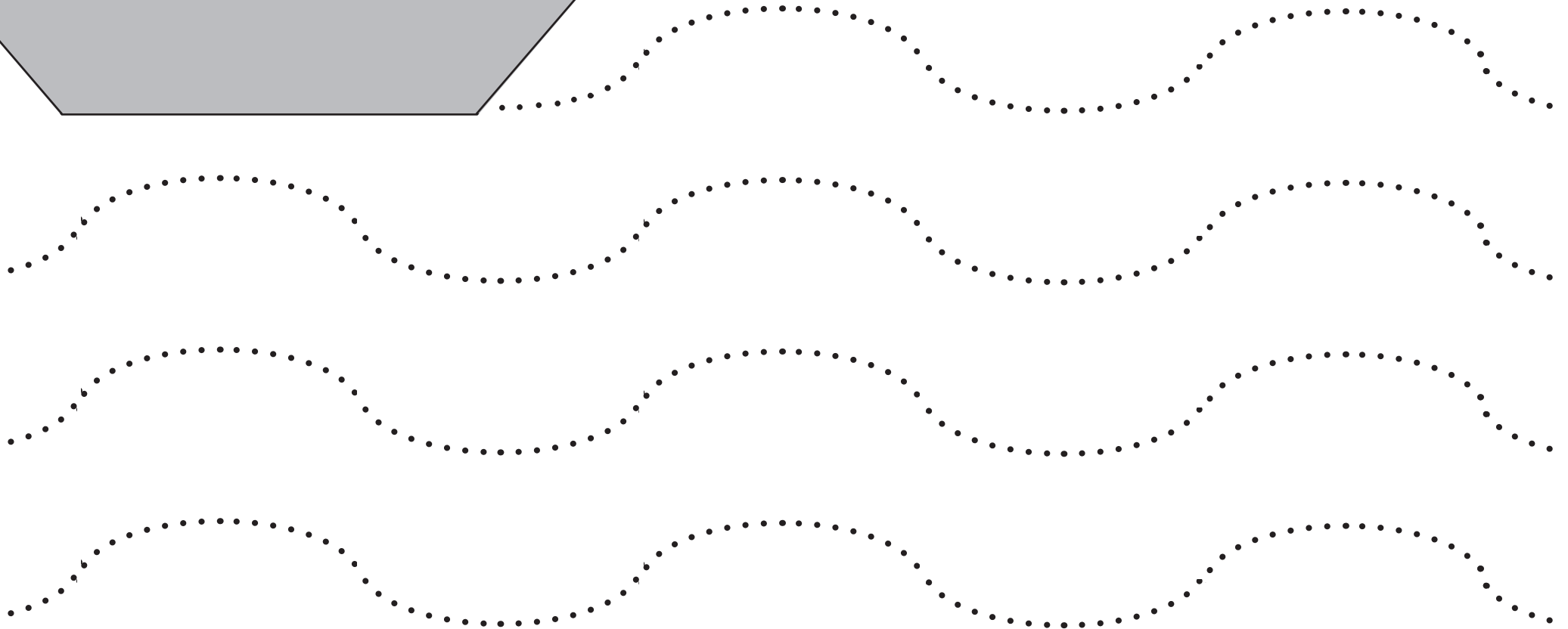
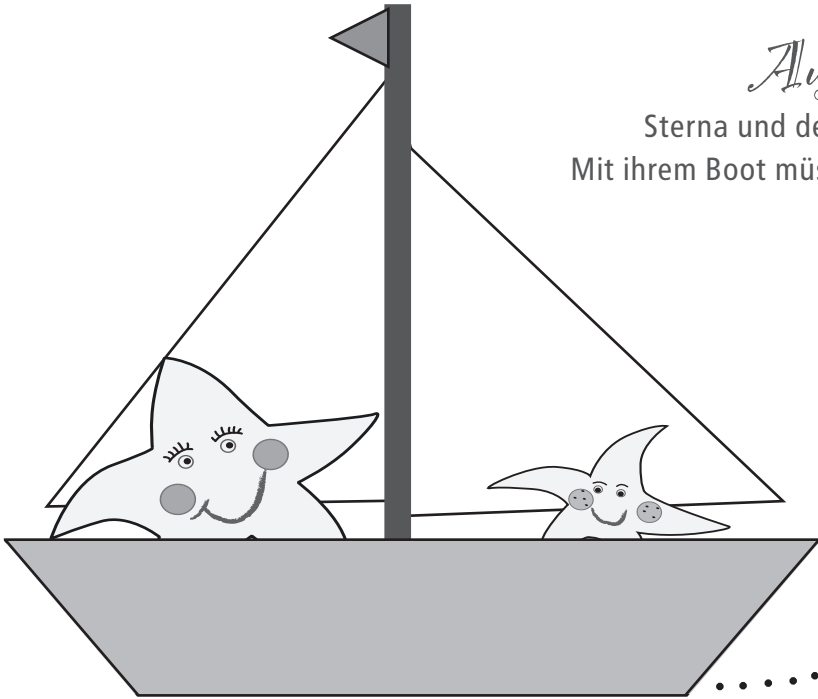



# Unterwegs zum Wohlfühlort

Sterna und der Kleine Stern mit ihrem Boot unterwegs zu ihrer Insel.  
In den Wellen entdecken sie viele Fische. Zeichne die Wellen nach!

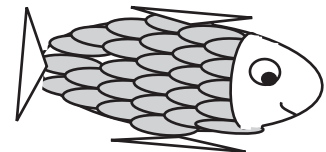
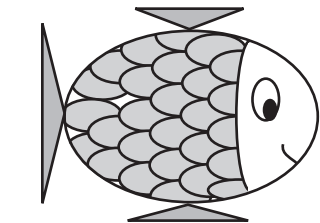
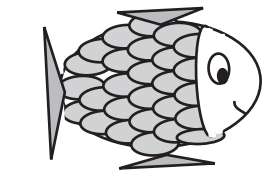
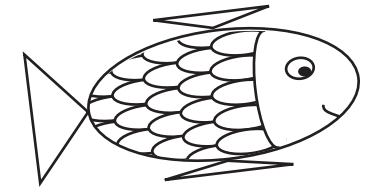
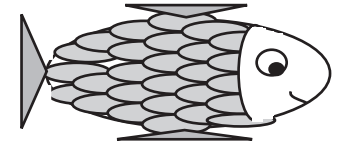

# Auf hoher See

Zeichne die Linien am Schiff nach, damit Sterna und der Kleine Stern in See stechen und ihren Träumen folgen können!

